

**トーナメント表**  
**第49回U12県下ミニバスケットボール選手権大会 兼**  
**第53回全国ミニバスケットボール大会県予選 兼 第42回U12全九州バスケットボール大会県予選**

【男子の部】

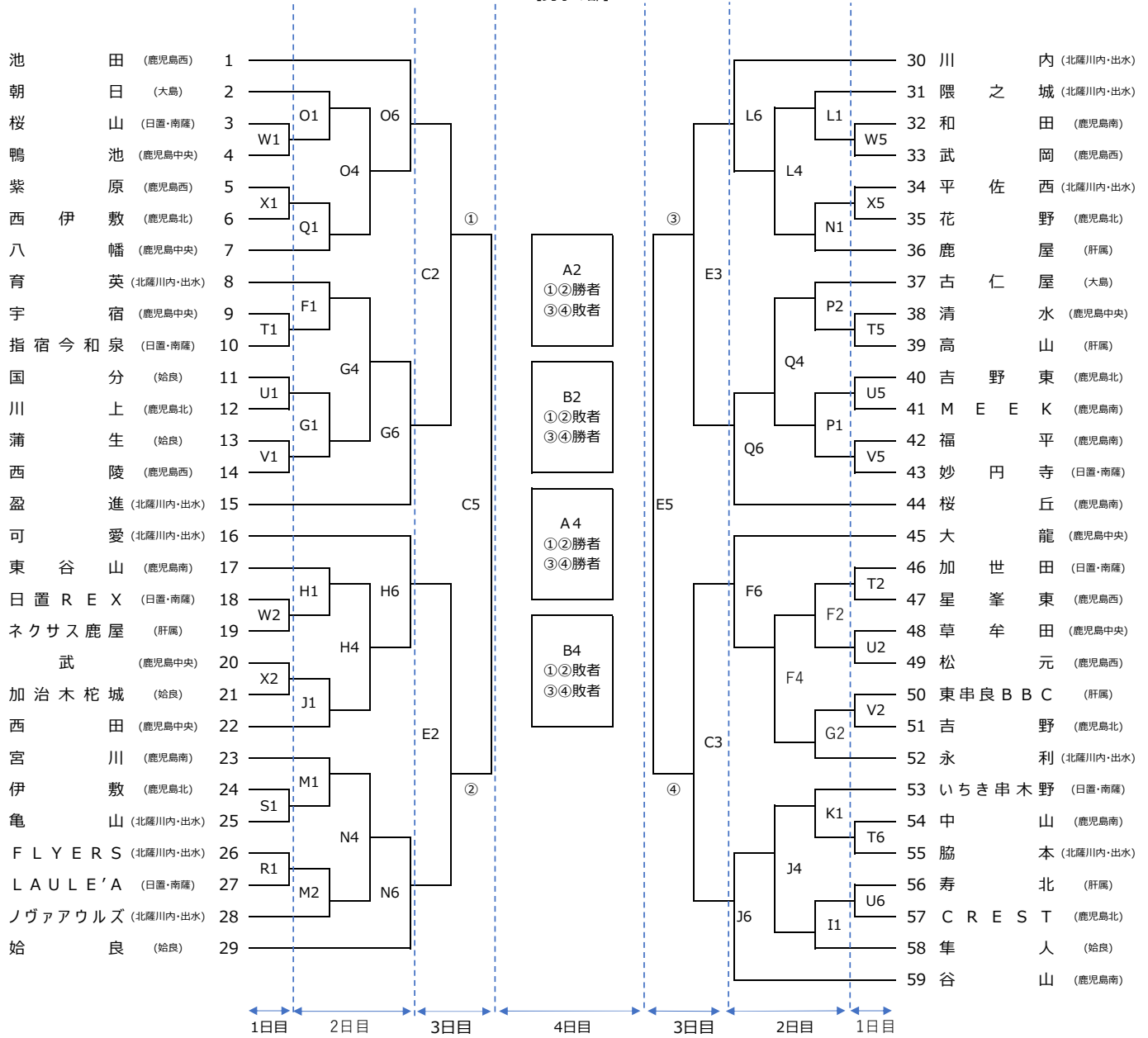

競技開始時刻										
11月14日 (1日目)					11月20日 (2日目)					
枕崎市立総合体育館・宮之城総合体育館				開聞総合体育館		第1試合	9:30	第6試合	15:20	
第1試合	9:30	第5試合	14:10	第1試合	14:00	第2試合	10:40	第7試合	16:30	
第2試合	10:40	第6試合	15:20	第2試合	15:30	第3試合	11:50			
第3試合	11:50					第4試合	13:00			
第4試合	13:00					第5試合	14:10			
11月21日 (3日目)					11月23日 (4日目)					
第1試合	9:00	代表者会議			12:30	女子決勝リーグ第2試合		9:30		
第2試合	10:10	女子決勝リーグ第1試合			13:30	男子決勝リーグ第2試合		10:40		
第3試合	11:20	男子決勝リーグ第1試合			14:40	女子決勝リーグ第3試合		11:50		
						男子決勝リーグ第3試合		13:00		
						閉会式				14:15

トーナメント表  
 第49回U12県下ミニバスケットボール選手権大会 兼  
 第53回全国ミニバスケットボール大会県予選 兼 第42回U12全九州バスケットボール大会県予選

【女子の部】

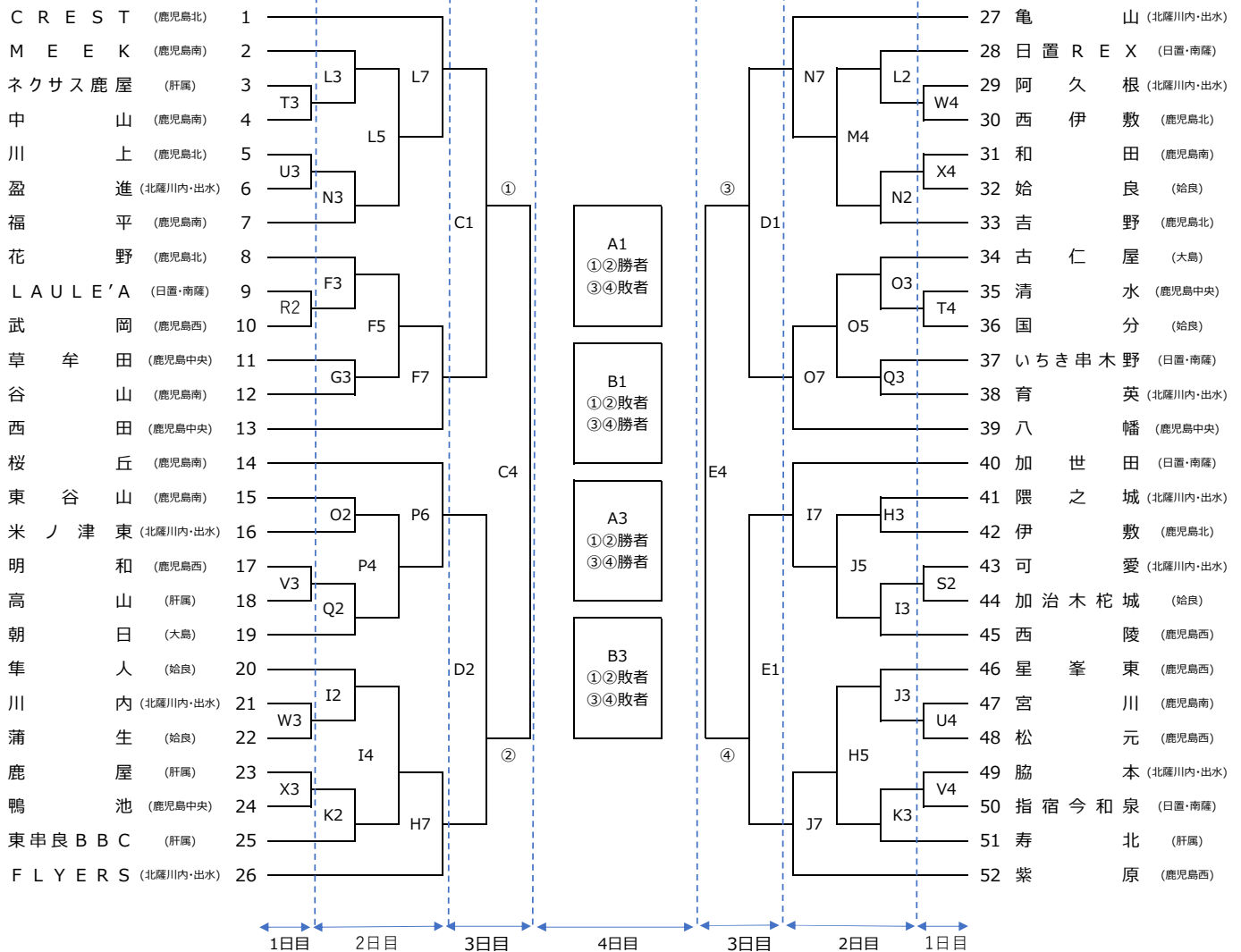

	会場／専門部	会場責任者	競技部	総務部	審判部	記録広報部
14日	枕崎市立総合体育館 (W・X)	西園 (日置)	村元 (紫原)	山下 (桜山)	丸山 (平佐西)	村元 (紫原)
14日	宮之城総合体育館 (T・U・V)	村田 (妙円寺)	永岩 (中山)	是枝 (盈進)	牧野 (国分)	白石 (中山)
14日	開聞総合体育館 (R・S)	福島 (FLYERS)	前川 (LAULE'S)	清 (LAULE'S)	西ノ園 (伊敷)	池田 (加治木柁城)
20日	始良市蒲生体育館 (O・P・Q)	※ 後日お知らせいたします。				谷 (八幡)
20日	始良総合体育館 (L・M・N)					羽月 (宮川)
20日	サンアリーナせんだい (H・I・J・K)					中村 (隈之城)
20日	宮之城総合体育館 (F・G)					富迫 (草牟田)
21日	始良市蒲生体育館 (C・D・E)					富迫 (草牟田)
23日	鹿児島県総合体育センター体育館 (A・B)	石井 (大龍)	永岩 (中山)	松原 (蒲生)	林 (桜丘)	富迫 (草牟田)